

RIVIAN

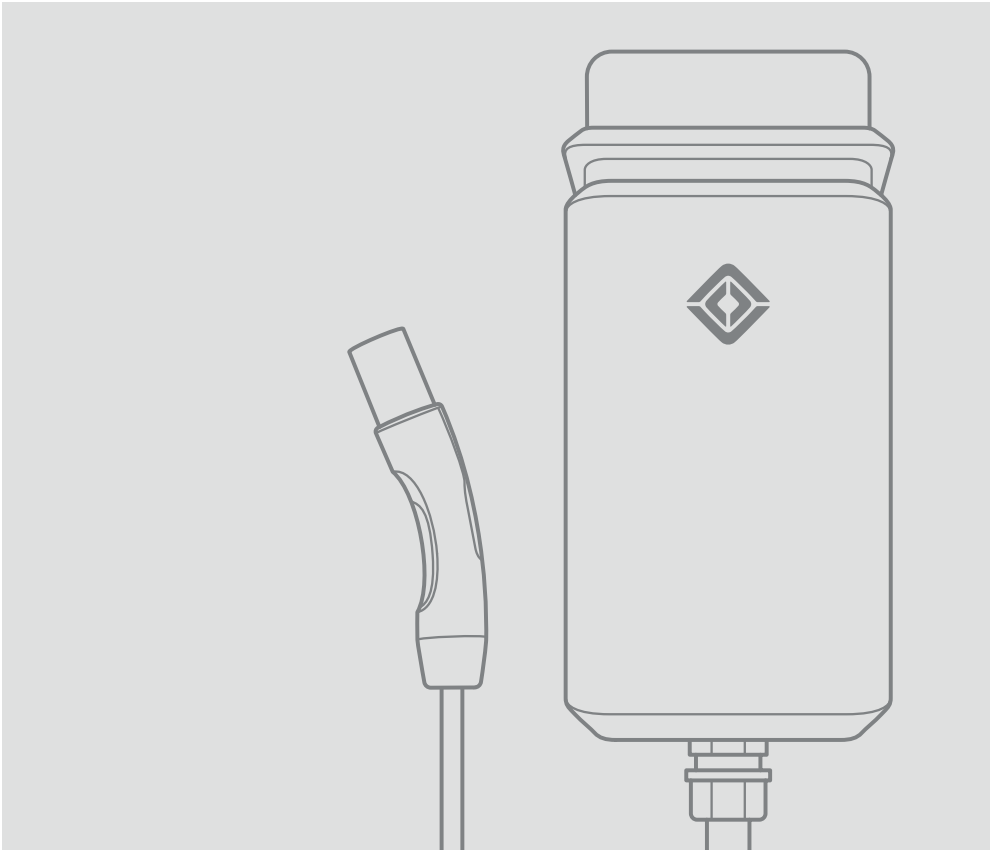

Installation Guide

Wall Charger (NACS)



Part Number PT01425786-B
United States and Canada
July 2025



RIVIAN

© 2025 Rivian Automotive, LLC. All rights reserved.

All information in this document and all Rivian software is subject to copyright and other intellectual property rights of Rivian Automotive, LLC, its affiliates, or its licensors. This material may not be modified, reproduced, or copied, in whole or in part, without the prior written permission of Rivian Automotive, LLC, its affiliates, or its licensors. Unless indicated otherwise, all trademarks are owned and registered by Rivian Automotive, LLC, its affiliates, or its licensors in the United States and/or other countries. Please visit <https://www.rivian.com/legal/brand> for Rivian's trademarks and service marks.

Software embedded or accessed by the vehicle may utilize open source software. Please visit <https://www.rivian.com/legal/open-source> for more information.

The images provided in this document are for illustrative purposes only. Depending on the product details and market region, the information in this document may appear slightly different from your product.

Contents

IMPORTANT SAFETY INSTRUCTIONS	3
SAVE THESE INSTRUCTIONS	3
Precautions	3
Risk of Electric Shock	4
Risk of Personal Injury	5
Risk of Equipment Damage	6
Safety Symbols on Hardware Labels	7
Introduction	8
Identify Parts	9
Tools	10
Remove the Faceplate	11
Install the Wall Charger	12
Select an Installation Location	12
Attach the Mounting Plate	14
Attach the Wall Charger to the Mounting Plate	16
Set the Operating Current	19
Connect Conductors	21
Install the Faceplate	22
Complete the Installation	24
Power Up and Confirm Charger Ready Status	24
Wrap and Dock the Cable	25
Connect to Wi-Fi	26
What You Need	26
Connect to the Wall Charger	27
Job Closeout Form	28
Light Bar States	29
Troubleshooting	30
Uninstall the Wall Charger	38
Specifications	42
Supplemental Information for Electrical Service Wiring	44
240V Split-Phase System	44

208V Three-Phase Wye-Connected	45
240V Three-Phase Delta-Connected	46
FCC Interference Statement	47
RF Exposure Information	47
Industry Canada Statement	48
Radiation Exposure Statement	48
Customer Service	49

IMPORTANT SAFETY INSTRUCTIONS

SAVE THESE INSTRUCTIONS



DANGER

Read all the instructions before installing the Rivian Wall Charger. Follow the safety instructions and warnings in this guide when installing the Wall Charger. Failure to do so may result in fire, electrical shock, serious injury, or death.

Precautions

The following safety symbols are used in this document.



DANGER

Risk of electric shock



DANGER

Risk of personal injury



CAUTION

Risk of damage to equipment

Risk of Electric Shock



DANGER

- Improper installation can result in electric shock or severe personal injury. Only a licensed electrician should perform installation or service on this equipment in accordance with the provisions of national electrical codes and standards.
- No user-serviceable parts inside. Refer servicing to qualified service personnel.
- Improper connection of the equipment grounding conductor can result in a risk of electric shock. Check with a qualified electrician or service person if you are in doubt as to whether the product is properly grounded.
- Do not touch live electrical parts. Incorrect connections may cause electric shock.
- Do not put fingers into the coupler.
- Do not use this equipment if the flexible power cord or cable is frayed, has broken insulation, or shows any other signs of damage.
- Do not use this equipment if the enclosure or the coupler is broken, cracked, open, or shows any other indication of damage.
- Do not allow unsupervised children in the area during installation of the Wall Charger.
- Before connecting the Wall Charger to a power supply, check that the power supply voltage and current rating correspond with the power supply details shown on the product rating label.



- Use appropriate protection when connecting to a main switchboard.
- Ground the Wall Charger through a permanent wiring system using the equipment grounding conductor.
- To reduce the risk of fire, connect only to a circuit provided with no more than 60 amperes maximum branch circuit over-current protection in accordance with the National Electrical Code, ANSI/NFPA 70, and the Canadian Electrical Code, Part I, C22.1.
- When a breaker smaller than 60 amperes is used, ensure that the conductor sizes used comply with the minimum sizes prescribed by national and local electrical codes and standards.

Risk of Personal Injury



DANGER

- Switch off the power supply before installing or repairing the Wall Charger. Failure to do so may result in physical injury or damage to the power supply system and the Wall Charger.
- Keep any packing materials away from children. These materials are a potential source of danger, and can cause suffocation.

Risk of Equipment Damage









CAUTION

- Do not use extender cables to increase the length of the charging cable.
- If this unit is installed outdoors, the components and fittings must be rated for outdoor installation. The outlet must be installed properly to maintain the proper NEMA rating of the enclosure.
- Avoid direct hand contact with components on the network board.
- For storage or shipping of the front panel or network board, use a bubble wrap bag with ESD (electrostatic discharge) protection.
- The Wall Charger has a charging circuit interrupting device (CCID20) that provides built-in ground fault circuit interruption (GFCI) protection. Do not use a GFCI breaker in the panel. Using a GFCI breaker can cause nuisance tripping, which impacts the reliability of the Wall Charger. Installation must be hardwired only.
- When charging your vehicle, use a charger that matches the plug type of the vehicle. Use an adapter only as necessary, when a compatible charger is not available.
- Adapters are not meant for daily use with the Wall Charger. Using an adapter to regularly charge the vehicle can cause damage to the adapter and to the vehicle.

Safety Symbols on Hardware Labels

The following safety symbols may appear on labels located on hardware used in this installation.

Icon	Description
	Risk of Electric Shock
	Danger
	Phase
	Equipment Ground
	Instruction Manual
	UL Logo

Introduction



DANGER

Improper installation can result in electric shock or severe personal injury. Only a licensed electrician should perform this installation in accordance with the provisions of national electrical codes and standards.

This document provides installation instructions for the Rivian Wall Charger. It also includes instructions on how to connect the Wall Charger to Wi-Fi[®] and to a Rivian account.

IMPORTANT

To maintain coverage under warranty, this installation must be performed by a licensed electrician in accordance with the provisions of national electrical codes and standards. Conducting the installation without a licensed electrician will void the Wall Charger Limited Warranty.

Identify Parts

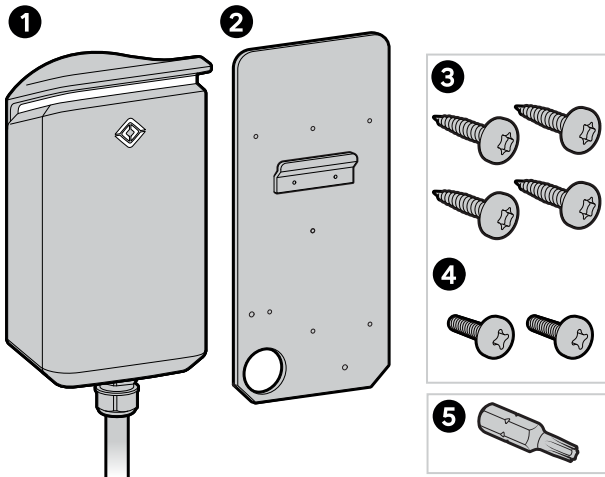

Item	Description
1	Wall Charger
2	Mounting plate
3	Four T20 anchor screws (to attach the mounting plate to a wall)
4	Two 13 mm M4 Phillips screws (to attach the charger to the mounting plate)
5	T20 Security bit

Tools

Required	Optional
#2 Phillips screwdriver	Hole saw
Security T20 Torx screwdriver	Stud finder
Flathead screwdriver, 7/32 in (5.5 mm) width	Level
Adjustable torque screwdriver, 10 in-lb (1.1 Nm) to 40 in-lb (4.5 Nm)	
Multimeter	

Remove the Faceplate



CAUTION

Avoid direct hand contact with components on the network board.

1. Remove the two Security T20 Torx screws from the bottom of the Wall Charger.

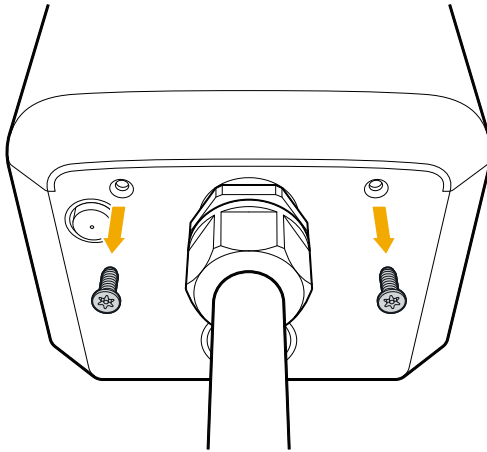

2. Push the faceplate up and remove it.

Install the Wall Charger

IMPORTANT

The Wall Charger must be hardwired. It is not a plug-in product.

Select an Installation Location



CAUTION

- For indoor installations, install the Wall Charger between 18 in (45 cm) and 4 ft (1.2 m) from the ground to bottom of charger.
- For outdoor installations, install the Wall Charger between 24 in (60 cm) and 4 ft (1.2 m) from the ground to bottom of charger.

For ease of use, install the Wall Charger around chest height, within easy cable reach of the vehicle charge port, and with at least 12 in (30.5 cm) of clearance on the right side to accommodate coupler docking and cable management.

NOTE

The charge port is located toward the front of the vehicle, on the driver's side.

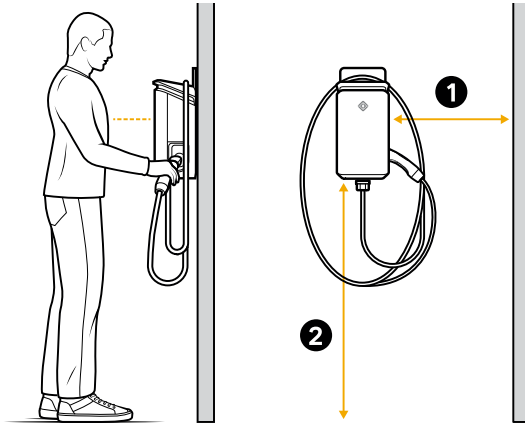

Item	Description
1	At least 12 in (30.5 cm)
2	Between 18 in (45 cm) and 4 ft (1.2 m) (indoor installations) Between 24 in (60 cm) and 4 ft (1.2 m) (outdoor installations)

Attach the Mounting Plate

NOTE

- Feed conduit only from the bottom when mounting the Wall Charger at an outdoor site.
- When installing on a concrete wall, select a fastener suitable for installation on concrete or stucco. Do not use the T20 fasteners provided with the product.

To a Concrete Wall

1. With the flat side of the mounting plate against the wall, and the large hole positioned in the lower left corner, install a fastener in each of the four locations shown.
2. Use a level to confirm the plate is level.
3. Tighten the screws to secure the mounting plate to the wall. Ensure that both the screw and the wall are not damaged during installation.

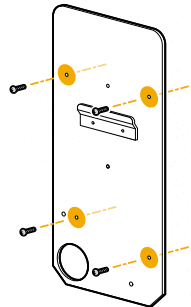

To a Finished Wall Supported by Wooden Studs

1. Use a stud finder to locate the stud(s).
2. With the flat side of the mounting plate against the stud, and the large hole positioned in the lower left corner, install the T20 screws in the locations shown.
 - For a vertical stud, install a screw in each of the three center holes.
 - For a horizontal stud:
 - a. Select a location where the horizontal and vertical studs meet.
 - b. Place the three holes in the upper third of the mounting plate against the horizontal stud and the three holes down the the center of the mounting plate against the vertical stud.
 - c. Install a screw in each of the two outer holes in the upper third of the mounting plate.
 - d. Install a third screw in the lower center location of the mounting plate.

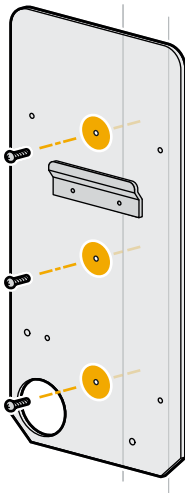

Vertical Stud Installation

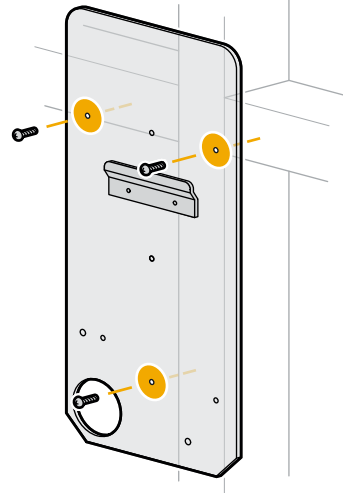

Horizontal Stud Installation

3. Tighten the screws. Ensure that the screws and the wall are not damaged during installation.

Attach the Wall Charger to the Mounting Plate

1. Determine which wire entry point to use in the Wall Charger—rear or bottom—and remove the wire entry cover.
 - **For indoor installations where wire will run inside the wall,** turn the rear wire entry cover counterclockwise to release it from the Wall Charger.

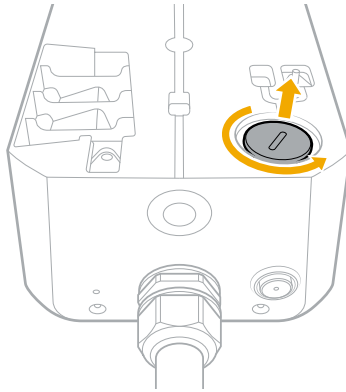

- **For outdoor installations or indoor installations on concrete,** knock out the 1 in (2.5 cm) or 3/4 in (1.9 cm) wire entry cover on the bottom of the Wall Charger. Remove the knock-out debris from the interior of the charger.

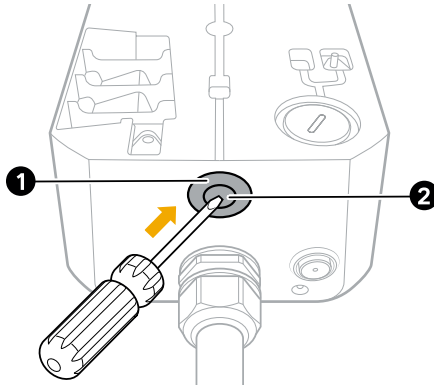

Item	Description
1	1 in (2.5 cm) trade-size knock-out
2	3/4 in (1.9 cm) trade-size knock-out

2. Hang the Wall Charger on the installed mounting plate.

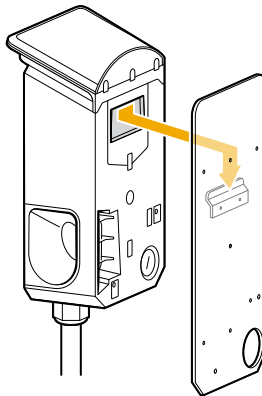

3. Use a #2 Phillips screwdriver to install the two 13 mm M4 screws through the interior of the Wall Charger into the mounting plate.

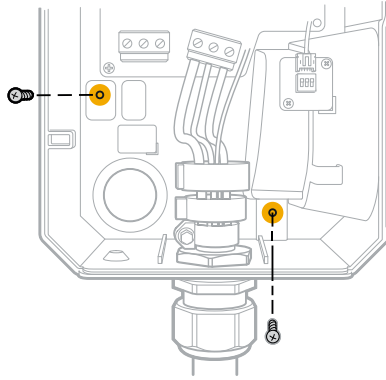

4. Torque each screw to 12 in-lb (1.36 Nm).

Set the Operating Current









Configure the dip switches to set the operating current.

IMPORTANT

Use only copper conductors in sizes 14 AWG to 6 AWG as specified in the table.

NOTE

- In the illustrations below, white indicates the position of the switch. Down is OFF and up is ON.
- Typical conductor sizes are based on the 90°C column in the National Electrical Code.

Current	Circuit Breaker Specification	Typical Conductor Specification	Dip Switch			Setting
			1	2	3	
6 A	7.5 A	14-12 AWG	OFF	OFF	OFF	
12 A	15 A	14-12 AWG	OFF	OFF	ON	
16 A	20 A	12-10 AWG	OFF	ON	OFF	
20 A	25 A	10 AWG	OFF	ON	ON	
24 A	30 A	10 AWG	ON	OFF	OFF	
32 A	40 A	8 AWG	ON	OFF	ON	
40 A	50 A	8 AWG	ON	ON	OFF	
48 A (default)	60 A	6 AWG	ON	ON	ON	

Connect Conductors

Consult a licensed electrician to select a conductor size appropriate to the breaker size and to the maximum current set.

NOTE

The Wall Charger is not compatible with conductor sizes larger than #6 AWG.

1. Depending on the type of installation, thread conduit or conductor fittings into the rear (1) or bottom (2) entry point in the Wall Charger. Ensure that the fittings are rated for the type and size of conductor used.

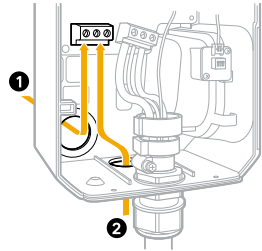

NOTE

For outdoor wall installations, insert through the bottom entry point only.

2. Strip the ends of the conductors 0.4 in (11 mm).
3. Fully insert the conductors into the corresponding terminals (L1, Ground, L2).

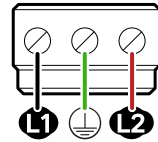

DANGER

Do not overtighten the terminals.

4. Torque each terminal to 10.6 in-lb (1.2 Nm).
5. Perform a tug test on input wires after attaching to the terminals. Reinstall if loose.
6. Switch power on at the circuit breaker.
7. Use a multimeter to test the voltages on the input terminal to confirm the Wall Charger receives power.
8. Switch power off at the circuit breaker before installing the faceplate.

Install the Faceplate



DANGER

Before connecting the network cable to the faceplate, confirm power is shut off at the circuit breaker. Connecting the cable when the charger is energized can cause physical injury.



CAUTION

- Avoid direct hand contact with components on the network board.
- Do not connect the network cable to the faceplate if the charger is energized. This can damage the circuit board.

1. Position the faceplate near the front of the Wall Charger.
2. Connect the cable from the Wall Charger to the network board on the interior of the faceplate.

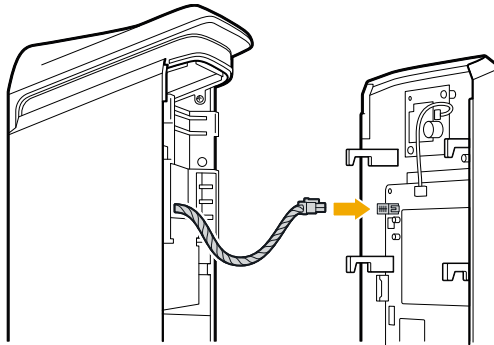

3. Slide the faceplate down onto the Wall Charger.

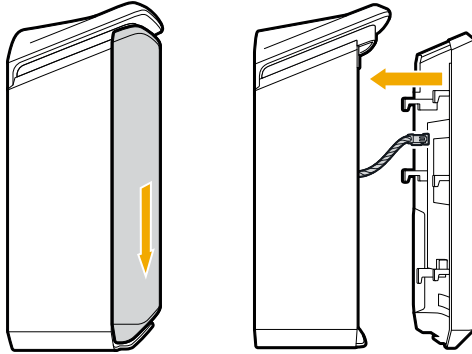

4. Install the two Security T20 Torx screws.

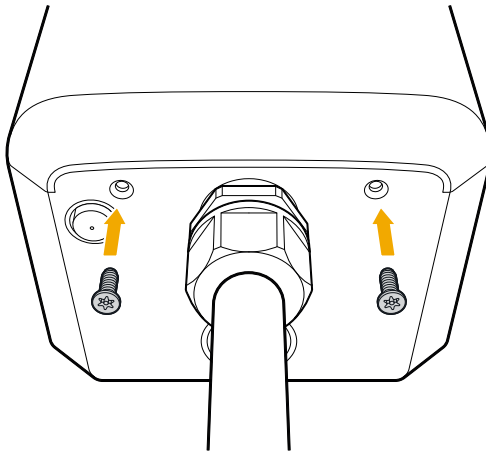

5. Torque each Security T20 Torx screw to 12 in-lb (1.36 Nm).

Complete the Installation

Power Up and Confirm Charger Ready Status

1. Switch power on at the circuit breaker.
2. After the power-up sequence, confirm the center light on the charger light bar pulses white to indicate it is ready to charge.

IMPORTANT

A red light indicates an error. To troubleshoot, see Troubleshooting (page 30).

Wrap and Dock the Cable

Wrap the cable loosely around the Wall Charger and store the coupler in the dock on the side.

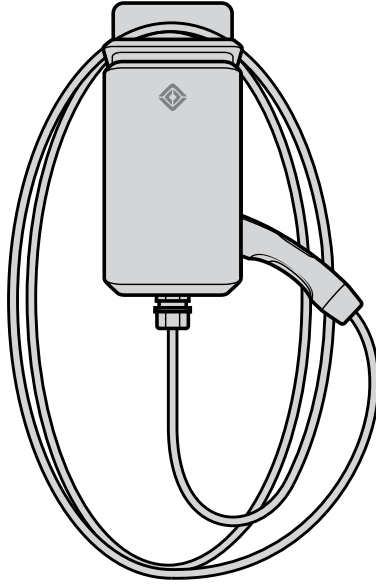

Connect to Wi-Fi

After installing the Wall Charger, add it to your Rivian account and connect it to your local Wi-Fi network. Doing this provides you with the ability to view charging status and allows the Wall Charger to:

- Receive automatic software updates
- Communicate helpful troubleshooting information directly to Rivian Customer Service

What You Need

To connect the Wall Charger to Wi-Fi, you will need the following:

- Mobile phone
- Rivian app downloaded and installed from the *App Store*[®] online store or on *Google Play*[®]
- Rivian account
- Stable 2.4 GHz Wi-Fi network within range of the Wall Charger

NOTES

- If the Wall Charger is located outside the range of the Wi-Fi signal, relocate the Wi-Fi modem or router within range or use a network extender.
- The Wall Charger may experience connection issues with certain wireless routers that blend 2.4 GHz and 5 GHz frequencies. Check your router settings to ensure 2.4 GHz is available. If you encounter a problem, contact Rivian (page 49).

Connect to the Wall Charger

1. Open the Rivian app on your phone and turn on Bluetooth.
2. Log in with your Rivian account name and password.
3. Open the Account menu and choose **Add gear**.
4. Choose **Wall Charger**.
5. After resetting the Wall Charger circuit breaker (as instructed in the app), stand near the Wall Charger with your phone.
6. When prompted, swipe up on the screen to start the pairing process. This may take up to 2 minutes.

NOTE

Bluetooth will time out at the Wall Charger after a period of inactivity (for example, if you walk away and do not complete the pairing process when prompted).

7. Continue following the instructions to complete the pairing and to connect to WiFi.

When you see the "Setup Complete" screen, the Wall Charger successfully connected to Wi-Fi and to your Rivian account.

NOTES

- You can associate the Wall Charger with only one Rivian account.
- If you are unable to connect to the Wi-Fi network or do not see your network name in the list of available networks, ensure that the network is broadcasting on a 2.4 GHz band.

Job Closeout Form

For the installer: Please fill out this form for customer records.

Installation date: _____

Permit number: _____

Authority having jurisdiction (AHJ): _____

Information/Checks	For the Installer to Fill Out	
Nominal 208/240 volts at L1-L2 terminals confirmed with multimeter	Yes <input type="checkbox"/>	No <input type="checkbox"/>
Tug tested input terminals and confirmed torque	Yes <input type="checkbox"/>	No <input type="checkbox"/>
Wall Charger center light bar pulses white after power-on	Yes <input type="checkbox"/>	No <input type="checkbox"/>
House main disconnect size	_____ Amps	
Circuit breaker for this Wall Charger (in Amps)	_____ Amps	
Dip switches match circuit breaker	Yes <input type="checkbox"/>	No <input type="checkbox"/>
Branch circuit connected to (panel)	Main _____	Sub _____
Length of circuit	_____ ft (m)	
Type of conductor used	Material: _____	
	AWG # _____	

Light Bar States

Light Bar Color	State	What It Means
White (center light only)	Pulsing	Ready
White	Pulsing	Initializing
White	Solid	End of charge session
Green	Pulsing	Charging
Green	Solid	Charging complete
Blue	Solid	Waiting to Charge
Blue	Fast pulsing	Bluetooth communicating
Blue	Slow pulsing	Software update in progress
Amber	Solid	Derating (see Troubleshooting (page 30))
Red	Solid or pulsing	Error (see Troubleshooting (page 30))

Troubleshooting



DANGER

- Improper installation can result in electric shock or severe personal injury. Only a licensed electrician should perform this installation in accordance with the provisions of national electrical codes and standards.
- No user-serviceable parts inside. Refer servicing to qualified service personnel.
- Only a licensed electrician should perform steps labeled



ELECTRICIAN ONLY.

If the Wall Charger does not operate correctly, and the light bar on the charger appears red, use the following table to determine error states and possible solutions.

Light Bar State	Error	Possible Solution
Solid red	Charger fault	<ol style="list-style-type: none"> 1. Unplug the charger from the vehicle. 2. Switch power off and then on again at the circuit breaker. 3. Allow the Wall Charger to boot up. 4. Attempt to charge the vehicle. <p style="text-align: center;"> ELECTRICIAN ONLY</p> <ol style="list-style-type: none"> 1. Unplug the charger from the vehicle. 2. Switch power off at the circuit breaker. 3. Remove the faceplate from the Wall Charger (page 11). 4. Confirm the dip switch configuration matches the installed circuit breaker. 5. Install the faceplate, making sure to reconnect the cable to the network board (page 22). 6. Switch power on at the circuit breaker. 7. Allow the Wall Charger to boot up. 8. Attempt to charge the vehicle. <p>If the problem persists, contact Rivian (page 49).</p>

Light Bar State	Error	Possible Solution
Solid amber	Temperature-triggered charge derating	 ELECTRICIAN ONLY <ol style="list-style-type: none"> 1. Unplug the charger from the vehicle. 2. Switch power off at the circuit breaker. 3. Remove the faceplate from the Wall Charger (page 11). 4. Ensure wires at the input terminal block are torqued to spec and no loose connections are present. 5. Check the L1, L2/N and ground wire connection between the charger and the electrical panel. Ensure the wire has a continuous path to the main panel. 6. Install the faceplate, making sure to reconnect the cable to the network board (page 22). 7. Switch power on at the circuit breaker. 8. Allow the Wall Charger to boot up. 9. Attempt to charge the vehicle. <p>If the problem persists, contact Rivian (page 49).</p>

Light Bar State	Error	Possible Solution
Single red flash, continuous	Issue with ground fault circuit interrupter (GFCI)	<ol style="list-style-type: none"> 1. Unplug the charger from the vehicle. 2. Switch power off and then on again at the circuit breaker. 3. Allow the Wall Charger to boot up. 4. Attempt to charge the vehicle. <p>If the problem persists, contact Rivian (page 49).</p>

Light Bar State	Error	Possible Solution
Red two-flash sequence	Charger not detecting ground connection	 ELECTRICIAN ONLY <ol style="list-style-type: none"> 1. Unplug the charger from the vehicle. 2. Switch power off at the circuit breaker. 3. Remove the faceplate from the Wall Charger (page 11). 4. Check the ground wire connection between the charger and the electrical panel. Ensure the wire has a continuous path to the main panel. 5. Install the faceplate, making sure to reconnect the cable to the network board (page 22). 6. Switch power on at the circuit breaker. 7. Allow the Wall Charger to boot up. 8. Attempt to charge the vehicle. <p>If the problem persists, contact Rivian (page 49).</p>

Light Bar State	Error	Possible Solution
Red three-flash sequence	Charger detecting excessively high or low temperatures	<p>If charging in excessively high or low ambient temperatures, stop charging until temperatures have normalized.</p> <p> ELECTRICIAN ONLY</p> <ol style="list-style-type: none"> 1. Unplug the charger from the vehicle. 2. Switch power off at the circuit breaker. 3. Remove the faceplate from the Wall Charger (page 11). 4. Check wire terminal connection points and confirm conductor wire is sized correctly. 5. Install the faceplate, making sure to reconnect the cable to the network board (page 22). 6. Switch power on at the circuit breaker. 7. Allow the Wall Charger to boot up. 8. Attempt to charge the vehicle. <p>If the problem persists, contact Rivian (page 49).</p>

Light Bar State	Error	Possible Solution
Red four-flash sequence	Charger receiving too high or too low voltage	 ELECTRICIAN ONLY <ol style="list-style-type: none"> 1. Unplug the charger from the vehicle. 2. Switch power off at the circuit breaker. 3. Remove the faceplate from the Wall Charger (page 11). 4. Use a multimeter to check voltage supply at L1, L2, and G terminals. Acceptable voltage ranges: <ul style="list-style-type: none"> • Line 1 to Ground: 100-125 volts • Line 2 to Ground: 100-125 volts • Line 1 to Line 2: 200-250 volts 5. Install the faceplate, making sure to reconnect the cable to the network board (page 22). 6. Switch power on at the circuit breaker. 7. Allow the Wall Charger to boot up. 8. Attempt to charge the vehicle. <p>If the problem persists, contact Rivian (page 49).</p>

Light Bar State	Error	Possible Solution
Red five-flash sequence	Vehicle requesting more current than charger can provide	<ol style="list-style-type: none"> 1. Unplug the charger from the vehicle. 2. Switch power off and then on again at the circuit breaker. 3. Allow the Wall Charger to boot up. 4. Attempt to charge the vehicle. <p>If the problem persists, contact Rivian (page 49).</p>
Red six-flash sequence	Communication error between charger and vehicle	<ol style="list-style-type: none"> 1. Unplug the charger from the vehicle. 2. Switch power off and then on again at the circuit breaker. 3. Allow the Wall Charger to boot up. 4. Attempt to charge the vehicle. <p>If the problem persists, contact Rivian (page 49).</p>
Red seven-flash sequence	Vehicle requests ventilation, unable to charge	<ol style="list-style-type: none"> 1. Unplug the charger from the vehicle. 2. Switch power off and then on again at the circuit breaker. 3. Allow the Wall Charger to boot up. 4. Attempt to charge the vehicle. <p>If the problem persists, contact Rivian (page 49).</p>

Uninstall the Wall Charger



DANGER

- Improper removal of the Wall Charger can result in electric shock or severe personal injury. Only a licensed electrician should perform this removal in accordance with the provisions of national electrical codes and standards.
- Shut power off at the circuit breaker before uninstalling the Wall Charger. Failure to do so may result in physical injury or damage to the Wall Charger.

If you need to uninstall the Wall Charger, provide the electrician with these instructions.

1. Switch power off at the circuit breaker.
2. Verify the absence of voltage.
3. Remove the two Security T20 Torx screws from the bottom of the Wall Charger.

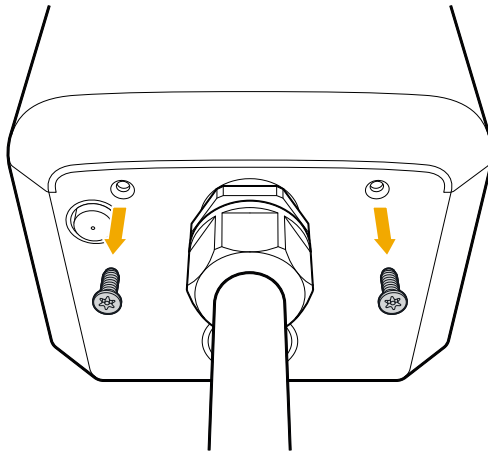

4. Push the faceplate up, and then carefully pull it partially off of the charger. A cable is attached between the interior of the faceplate and the Wall Charger housing.

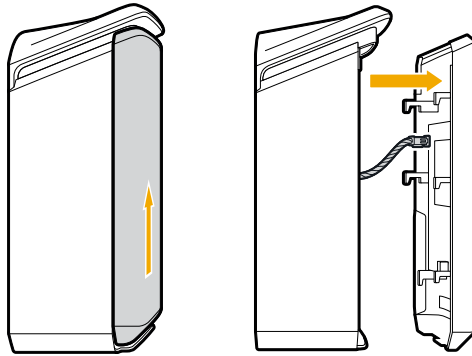

5. Press the locking tab of the cable connector to release the cable from the network board on the interior of the faceplate, and carefully pull the cable away from the network board.

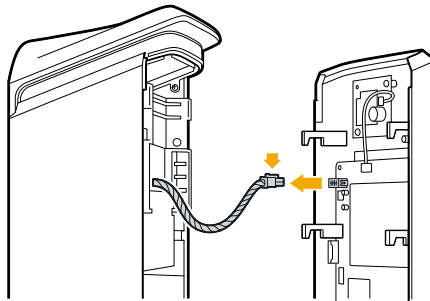

6. Remove the faceplate.
7. Use a voltage meter to confirm zero voltage at the terminals before proceeding.

- Use a 7/32 in (5.5 mm) flathead screwdriver to loosen each of the three terminals (L1, Ground, and L2), and remove the conductors from the terminals.

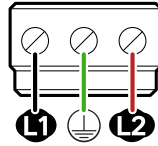

- Carefully remove the conduit and fittings from the Wall Charger.
- Remove the two screws attaching the Wall Charger to the mounting plate.

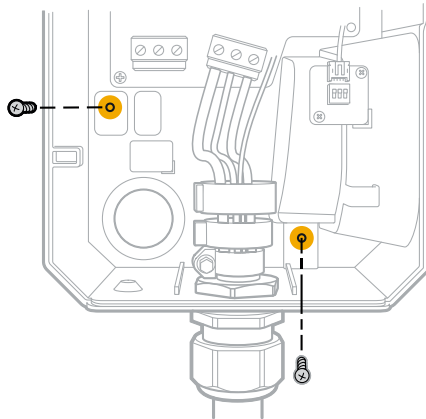

11. Lift the Wall Charger off of the mounting plate.

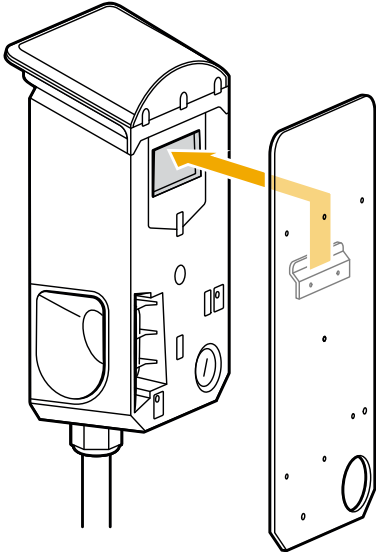

Specifications

Specification	Description
Voltage	208/240 VAC (-20% – +15%), single-phase
Frequency	60 Hz
Charging connector	NACS
Charging cable length	24 ft (7.3 m)
Wi-Fi	IEEE 802.11 b/g/n
Network band	2.4 GHz
Real-time clock	Yes (7 days)
Bluetooth	Supports Bluetooth 5.0
Data protocol	OCPP 1.6
Metering accuracy	Embedded $\pm 1\%$
Operating temperature	-22°F to +122°F (-30°C to +50°C)
Storage temperature	-40°F to +176°F (-40°C to +80°C)
Wiring type	Hardwired
Acceptable conductor sizes	#14 to #6 AWG copper only (#6 AWG required for full 48 A continuous current)

Specification	Description
Operating current	6 A, 12 A, 16 A, 20 A, 24 A, 32 A, 40 A, 48 A (default, maximum)
Ground fault circuit interrupter (GFCI)	CCID 20 - EVSE will interrupt charging if leakage exceeds 20 mA
IP performance	NEMA Type 3R
Impact resistance	IK8
Dimensions	Height: 16.3 in (41.4 cm) Width: 7.3 in (18.5 cm) Depth: 5.8 in (14.7 cm)
Weight	14.1 lb (6.4 kg) including 24 ft (7.3 m) cable
US Certifications	UL 1998/2231/2594 FCC Part 15B and 15C
Canada Certifications	CSA C22.2 No. 280:22 CSA C22.2 No. 281.2-12 CSA C22.2 No. 0.8 Control Class B ICES-003 Issue 7(2020), CAN/CSA-CISPR 32:17 ISED RSS-102 Issue 5 ISED RSS-247 Issue 2
UL file number	E520745
Product number	PT01314089



Supplemental Information for Electrical Service Wiring

240V Split-Phase System

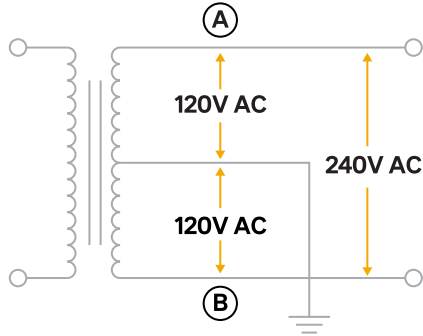

208V Three-Phase Wye-Connected



DANGER

The center point of the three phases (used as neutral) must be single-point grounded.

In a Wye-connected secondary installation, use two of the legs to provide 208V to the charger. For example, L1 and L2, or L1 and L3, or L2 and L3. The two phases utilized must each measure 120V ground.

NOTE

A current-carrying neutral is not required for charger installation.

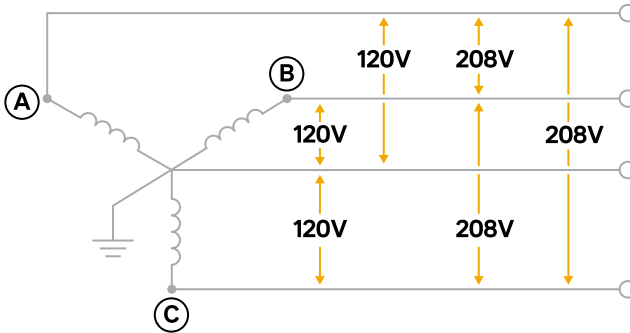

240V Three-Phase Delta-Connected



DANGER

- The third leg (A in the illustration) of the delta transformer is 208V to neutral and is sometimes referred to as a "high leg". Do not use this third leg.
- Do not use a three-phase delta-connected secondary without a center tap on one leg. No neutral point is available for the required earth-ground connection.

In a delta-connected installation, one leg must be center-tapped, and only the two phases on either side of that center tap can be safely utilized. The two used phases must each measure 120V to ground.

NOTE

The charger's contactor closes only if it detects the presence of an earth ground wire connected to a neutral point on the transformer secondary.

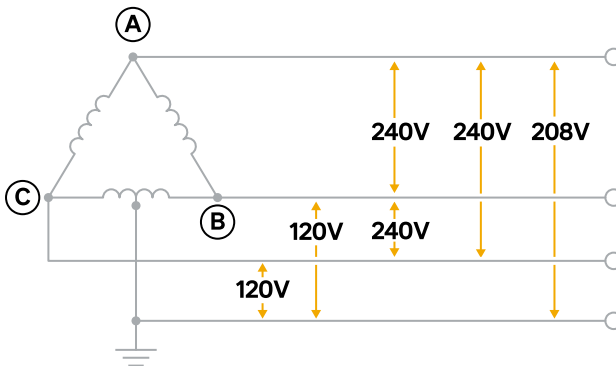

Federal Communication Commission Interference Statement

This equipment complies with part 15 of the FCC rules. Operation is subject to the following two conditions: (1) This equipment may not cause harmful interference, and (2) this equipment must accept any interference received, including interference that may cause undesired operation.

This equipment has been tested and found to comply with the limits for a Class B digital device, pursuant to Part 15 of the FCC rules. These limits are designed to provide reasonable protection against harmful interference in a residential installation. This equipment generates, uses, and can radiate radio frequency energy and, if not installed and used in accordance with the instructions, may cause harmful interference to radio communications. However, there is no guarantee that interference will not occur in a particular installation. If this equipment does cause harmful interference to radio or television reception, which can be determined by turning the equipment off and on, the user is encouraged to try to correct the interference by one or more of the following measures:

- Reorient or relocate the receiving antenna.
- Increase the separation between the equipment and receiver.
- Connect the equipment into an outlet on a circuit different from that to which the receiver is connected.
- Consult the dealer or an experienced radio/TV technician for help.

Changes or modifications not covered in this Guide must be approved in writing by the manufacturer's Regulatory Engineering Department. Changes or modifications made without written approval may void the user's authority to operate this equipment.

RF Exposure Information

This device has been tested and meets applicable limits for Radio Frequency (RF) exposure. Keep a minimum distance of 8 in (20 cm) between you and the Wall Charger while installing or operating it.

Industry Canada Statement

This equipment complies with ISED's license-exempt RSSs. Operation is subject to the following two conditions: (1) This device may not cause harmful interference, and (2) this equipment must accept any interference received, including interference that may cause undesired operation.

Radiation Exposure Statement

This equipment complies with ISED radiation exposure limits set forth for an uncontrolled environment. Keep a minimum distance of 8 in (20 cm) between you and the Wall Charger while installing or operating it.

Customer Service

Still need help? Connect with us.

RIVIAN

Customer Engagement Center

(888) RIVIAN1 / (888) 748-4261
rivian.com/support/contact

RIVIAN



Guide d'installation

Chargeur mural (NACS)

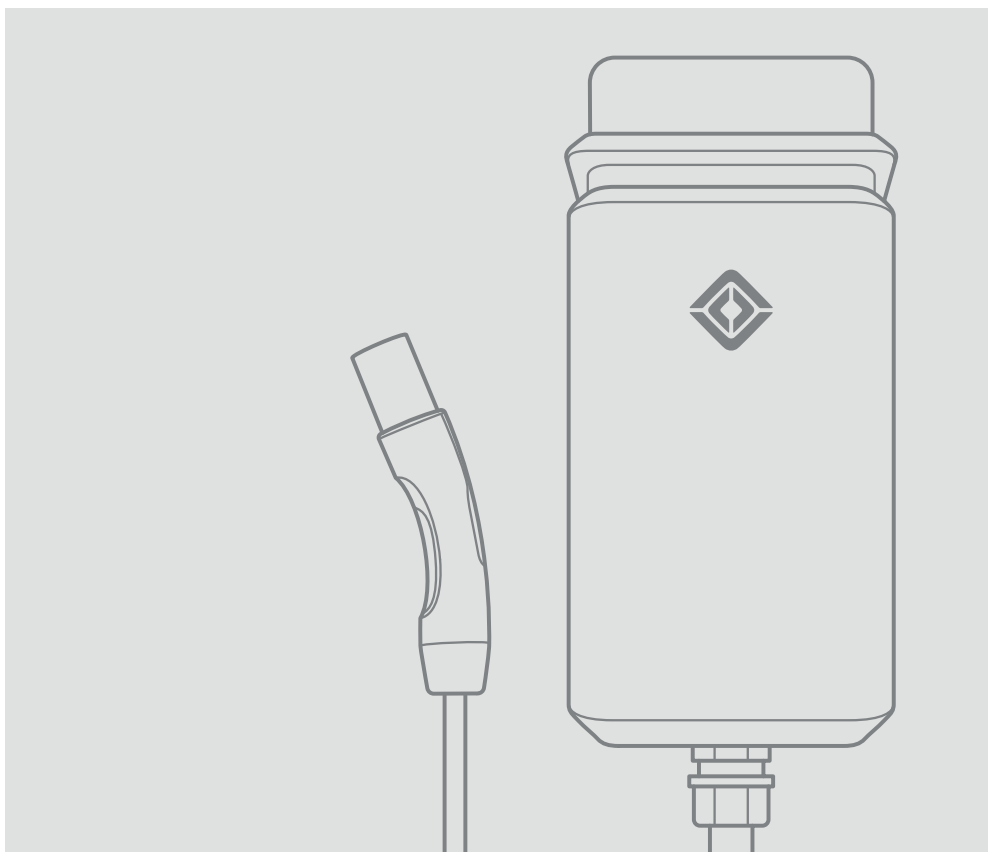

Numéro de pièce PT01425786-B
États-Unis et Canada
Juillet 2025



RIVIAN

© 2025 Rivian Automotive, LLC. Tous droits réservés.

Toutes les informations contenues dans ce document et tous les logiciels de Rivian sont soumis aux droits d'auteur et aux autres droits de propriété intellectuelle de Rivian Automotive, LLC, de ses sociétés affiliées ou de ses concédants de licence. Ce document ne peut être modifié, reproduit ou copié, en totalité ou en partie, sans l'autorisation écrite préalable de Rivian Automotive, LLC, de ses sociétés affiliées ou de ses concédants de licence. À moins d'avis contraire, toutes les marques de commerce sont détenues et déposées par Rivian Automotive, LLC, ses sociétés affiliées ou ses concédants de licence aux États-Unis ou dans d'autres pays. Veuillez vous rendre sur <https://www.rivian.com/legal/brand> pour les marques commerciales et les marques de service de Rivian.

Les logiciels intégrés au véhicule ou auxquels le véhicule peut accéder peuvent utiliser des logiciels libres de droits. Veuillez vous rendre sur <https://www.rivian.com/legal/open-source> pour en savoir plus.

Les images contenues dans ce document ne sont données qu'à titre d'illustration. Selon les détails du produit et la région du marché, les informations contenues dans ce document peuvent apparaître légèrement différentes de votre produit.

Table des matières

INSTRUCTIONS IMPORTANTES DE SÉCURITÉ	3
SAUVEGARDEZ CES INSTRUCTIONS	3
Précautions	3
Risque d'électrocution	4
Risque de blessure corporelle	5
Risque d'endommagement de l'équipement	6
Symboles de sécurité des étiquettes du matériel	7
Introduction	8
Identification des pièces	9
Outils	10
Retrait de la plaque frontale	11
Installation du Chargeur mural	12
Choix d'un emplacement pour l'installation	12
Installation de la plaque de montage	14
Installation du Chargeur mural sur la plaque de montage	16
Réglage du courant de fonctionnement	19
Connexion des conducteurs	21
Installation de la plaque frontale	23
Fin de l'installation	25
Allumer le chargeur et confirmer qu'il est prêt	25
Enroulement et rangement du câble	26
Connexion au Wi-Fi	27
Ce dont vous avez besoin	27
Connexion au chargeur mural	28
Formulaire de clôture du travail	29
États de la barre lumineuse	31
Dépannage	32
Désinstaller le Chargeur mural	41
Spécifications	45
Informations supplémentaires pour le câblage du service électrique	47

Système à phase auxiliaire de 240 V	47
Installation triphasée en étoile de 208 V	48
Installation triphasée en triangle de 240 V	49
Déclaration d'Industrie Canada	50
Déclaration relative à l'exposition aux radiations	50
Service à la clientèle	51

INSTRUCTIONS IMPORTANTES DE SÉCURITÉ

SAUVEGARDEZ CES INSTRUCTIONS



DANGER

Assurez-vous de lire toutes les instructions avant d'installer le Chargeur mural Rivian. Respectez les consignes de sécurité et les avertissements de ce guide lors de l'installation. Le non-respect de ces instructions peut entraîner des risques d'incendie, d'électrocution, de blessures graves ou de décès.

Précautions

Les symboles de sécurité suivants sont utilisés dans ce document.



DANGER

Risque d'électrocution



ATTENTION

Risque de blessure corporelle



MISE EN GARDE

Risque d'endommagement de l'équipement

Risque d'électrocution



DANGER

- Une installation incorrecte peut entraîner un choc électrique ou des blessures graves. Seul un électricien certifié devrait effectuer cette installation ou l'entretien de cet équipement conformément aux normes et aux codes nationaux de l'électricité.
- L'appareil ne contient aucune pièce réparable par l'utilisateur. Confiez la réparation à un personnel de service qualifié.
- Une mauvaise connexion du conducteur de mise à la terre de l'équipement peut entraîner un risque de choc électrique. Consultez un électricien qualifié ou un technicien en cas de doute sur la mise à la terre correcte du produit.
- Ne touchez aucune pièce électrique sous tension. Une mauvaise connexion peut provoquer un choc électrique.
- Ne mettez pas les doigts dans le coupleur.
- N'utilisez pas cet équipement si le cordon ou le câble d'alimentation flexible est abîmé, si son isolation est défectueuse ou s'il présente d'autres signes de dommage.
- N'utilisez pas cet équipement si le boîtier ou le coupleur est cassé, fissuré, ouvert ou s'il présente tout autre signe de dommage.
- Ne laissez pas d'enfants sans surveillance à proximité du Chargeur mural durant l'installation.
- Avant de connecter le Chargeur mural à une source d'alimentation, vérifiez que la tension et le courant nominal de l'alimentation correspondent aux détails de l'alimentation indiqués sur l'étiquette signalétique du produit.



- Utilisez un dispositif de protection adéquat pour procéder à des branchements dans un tableau de contrôle.
- Mettez à la terre le Chargeur mural en utilisant le système de câblage permanent et le conducteur de mise à la terre de l'équipement.
- Pour réduire le risque d'incendie, utilisez uniquement un circuit doté d'une protection contre les surintensités de circuit de dérivation ne dépassant pas 60 ampères, conformément au National Electrical Code, ANSI/NFPA 70 et au Code canadien de l'électricité, Partie I, C22.1.
- Lors de l'utilisation d'un disjoncteur de moins de 60 A, vérifiez si les calibres de conducteur utilisés sont conformes aux calibres minimaux prescrits par les codes et les normes électriques nationaux et locaux.

Risque de blessure corporelle



ATTENTION

- Éteignez la source d'alimentation avant d'installer ou de réparer le Chargeur mural. Le non-respect de cette consigne peut causer des blessures ou endommager la source d'alimentation et le Chargeur mural.
- Gardez les matériaux d'emballage hors de portée des enfants. Ces matériaux sont une source potentielle de danger et peuvent provoquer une suffocation.

Risque d'endommagement de l'équipement



MISE EN GARDE

- N'utilisez pas de rallonge pour augmenter la longueur du câble de recharge.
- Si cette unité est installée à l'extérieur, les composants et les raccords doivent être conformes aux normes d'une installation extérieure. La prise de courant doit être installée correctement pour conserver le classement NEMA approprié du boîtier.
- Évitez tout contact direct des mains avec les composants de la carte réseau.
- Pour le rangement ou l'expédition du panneau avant ou de la carte réseau, utilisez de l'emballage plastique à bulles offrant une protection contre les décharges électrostatiques.
- Le Chargeur mural dispose d'un dispositif de coupure de circuit de recharge (CCID20) qui fournit une protection intégrée par un disjoncteur différentiel de fuite à la terre (DDFT). N'utilisez pas de DDFT dans le panneau. L'utilisation d'un DDFT dans le panneau peut provoquer des déclenchements intempestifs, ce qui a une incidence sur la fiabilité du Chargeur mural. L'installation doit être câblée uniquement.
- Lorsque vous rechargez votre véhicule, utilisez un chargeur qui correspond au type de prise du véhicule. Utilisez un adaptateur seulement si c'est nécessaire, c'est-à-dire lorsqu'un chargeur compatible n'est pas disponible.
- Les adaptateurs ne doivent pas être utilisés chaque jour avec le Chargeur mural. L'utilisation régulière d'un adaptateur pour recharger le véhicule peut entraîner des dommages à l'adaptateur et au véhicule.

Symboles de sécurité des étiquettes du matériel

Les symboles de sécurité suivants peuvent apparaître sur les étiquettes situées sur le matériel utilisé dans cette installation.

Icône	Description
	Risque d'électrocution
	Danger
	Phase
	Mise à la terre de l'équipement
	Mode d'emploi
	Logo UL

Introduction



DANGER

Une installation incorrecte peut entraîner un choc électrique ou des blessures graves. Seul un électricien agréé peut effectuer cette installation conformément aux dispositions des codes et normes électriques nationaux.

Ce document fournit les instructions d'installation du Chargeur mural de Rivian. Le document inclut aussi des instructions pour connecter le Chargeur mural au Wi-Fi® et à un compte Rivian.

IMPORTANT

Pour que la garantie soit maintenue, l'installation doit être effectuée par un électricien agréé, conformément aux dispositions des normes et codes nationaux de l'électricité. L'installation sans l'aide d'un électricien agréé annulera la garantie limitée sur les chargeurs muraux.

Identification des pièces

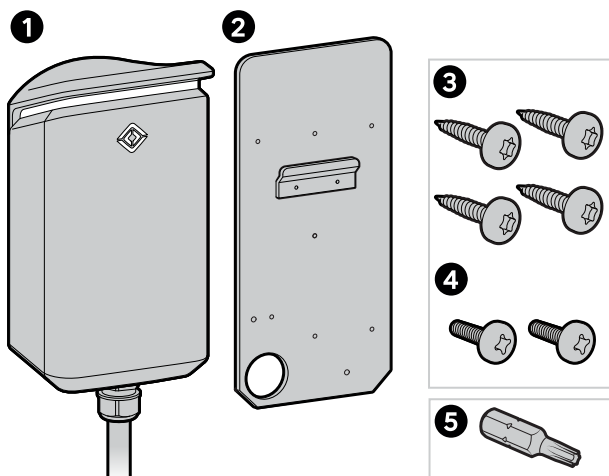

Article	Description
1	Chargeur mural
2	Plaque de montage
3	Quatre vis d'ancrage T20 (pour fixer la plaque de montage sur un mur)
4	Deux vis Phillips M4 de 13 mm (pour fixer le chargeur à la plaque de montage)
5	Embout de sécurité T20

Outils

Requis	Facultatif
Tournevis Phillips n° 2	Scie-cloche
Tournevis Torx T20 de sécurité	Localisateur de montants
Tournevis à tête plate, 5,5 mm (7/32 po) de large	Niveau
Tournevis dynamométrique réglable, 1,1 Nm (10 po-lb) à 4,5 Nm (40 po-lb)	
Multimètre	

Retrait de la plaque frontale



MISE EN GARDE

Évitez tout contact direct des mains avec les composants de la carte réseau.

1. Retirez les deux vis de sécurité Torx T20 situées au bas du Chargeur mural.

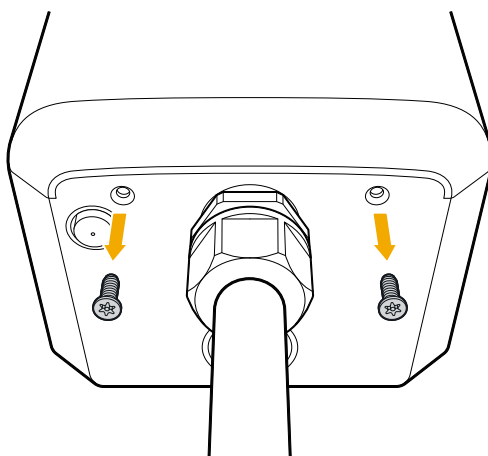

2. Glissez la plaque frontale vers le haut et retirez-la.

Installation du Chargeur mural

IMPORTANT

Le Chargeur mural doit être câblé. Il ne s'agit pas d'un produit à brancher.

Choix d'un emplacement pour l'installation



MISE EN GARDE

- Pour les installations intérieures, installez le Chargeur mural de 45 cm (18 po) à 1,2 m (4 pi) à partir du sol jusqu'au bas du chargeur.
- Pour les installations extérieures, installez le Chargeur mural de 60 cm (24 po) à 1,2 m (4 pi) à partir du sol jusqu'au bas du chargeur.

Pour faciliter l'utilisation, installez le Chargeur mural à hauteur de poitrine, à une distance pratique du port de recharge du véhicule et avec un dégagement d'au moins 30,5 cm (12 po) sur le côté droit pour insérer le connecteur dans sa station d'accueil et simplifier la gestion des câbles.

REMARQUE

Le port de recharge se trouve vers l'avant du véhicule du côté conducteur.

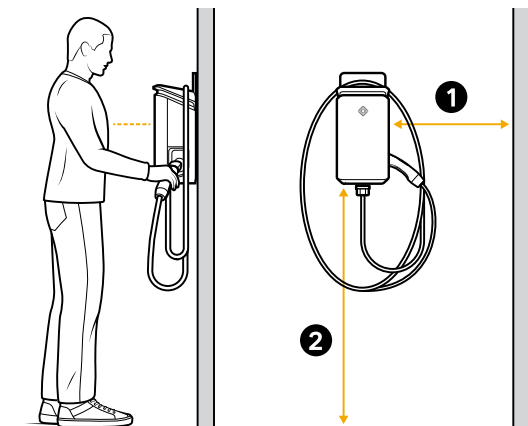

Article	Description
1	Au moins 30,5 cm (12 po)
2	De 45 cm (18 po) à 1,2 m (4 pi) (installations intérieures) De 60 cm (24 po) à 1,2 m (4 pi) (installations extérieures)

Installation de la plaque de montage

REMARQUE

- Passez le conduit uniquement à partir du bas lorsque vous montez le Chargeur mural à un site à l'extérieur.
- Pour une installation sur un mur en béton, sélectionnez un matériel de fixation adapté à une installation sur du béton ou du stucco. N'utilisez pas le matériel de fixation T20 fourni avec le produit.

Sur un mur de béton

1. Placez le côté plat de la plaque de montage contre le mur avec le gros trou positionné dans le coin inférieur gauche. Insérez une vis dans chacun des quatre emplacements indiqués.
2. Utilisez un niveau pour confirmer que la plaque est bien droite.
3. Serrez les vis afin de fixer la plaque de montage au mur. Assurez-vous que ni les vis ni le mur ne sont endommagés pendant l'installation.

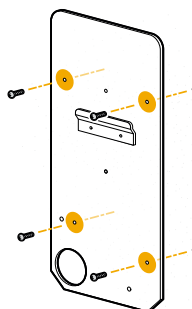

Sur un mur fini soutenu par des montants en bois

1. Utilisez un détecteur pour localiser les montants.
2. Placez le côté plat de la plaque de montage contre le montant et le gros trou au coin inférieur gauche, puis insérez les vis T20 dans les quatre endroits indiqués.
 - Pour un montant vertical, insérez une vis dans chacun des trois trous au centre de la plaque.
 - Pour un montant horizontal :
 - a. Choisissez un emplacement où les montants horizontaux et verticaux se rencontrent.
 - b. Placez les trois trous du tiers supérieur de la plaque de montage contre le montant horizontal et les trois trous situés au centre de la plaque de montage contre le montant vertical.
 - c. Insérez une vis dans chacun des deux trous extérieurs du tiers supérieur de la plaque de montage.
 - d. Insérez une troisième vis dans le trou central inférieur de la plaque de montage.

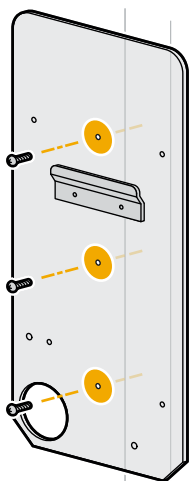

Installation sur montant vertical

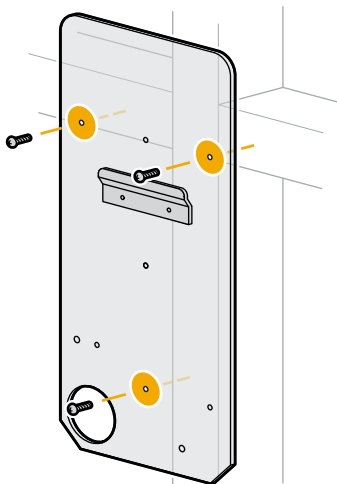

Installation sur montant horizontal

3. Serrez les vis. Assurez-vous que les vis et le mur ne soient pas endommagés pendant l'installation.

Installation du Chargeur mural sur la plaque de montage

1. Déterminez le point d'entrée des fils à utiliser dans le Chargeur mural (arrière ou inférieur) et retirez le couvercle de l'entrée des fils.
 - **Pour les installations intérieures où le fil passe à l'intérieur du mur,** tournez le couvercle de l'entrée des fils arrière dans le sens inverse des aiguilles d'une montre afin de le dégager du Chargeur mural.

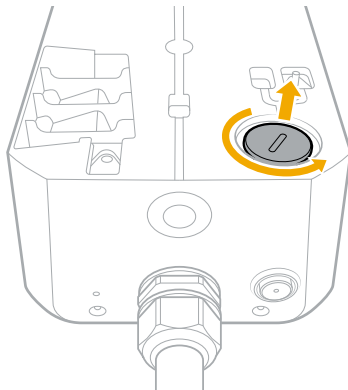

- **Pour les installations extérieures ou intérieures sur du béton,** enfoncez le couvercle d'entrée des fils de 2,5 cm (1 po) ou 1,9 cm (3/4 po) au bas du Chargeur mural. Retirez les débris causés par l'enfoncement à l'intérieur du chargeur.

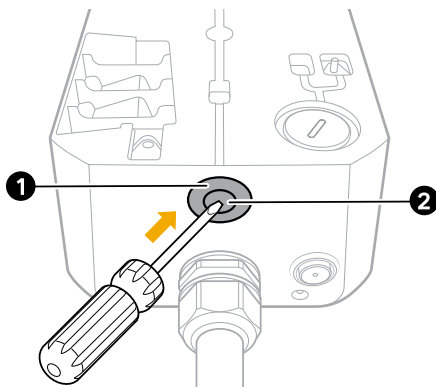

Article	Description
1	Enfoncement de taille commerciale de 2,5 cm (1 po)
2	Enfoncement de taille commerciale de 1,9 cm (3/4 po)

2. Accrochez le Chargeur mural à la plaque de montage installée.

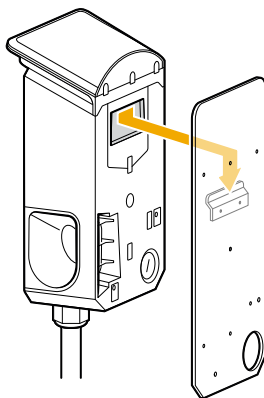

3. Utilisez un tournevis Philips n° 2 pour insérer les deux vis M4 de 13 mm à l'intérieur du Chargeur mural dans la plaque de montage.

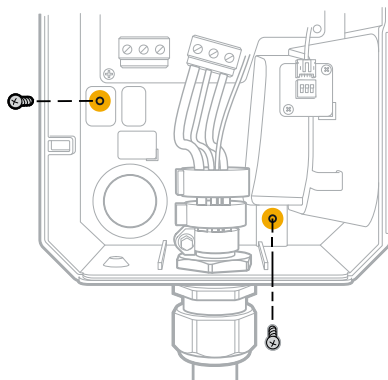

4. Serrez chaque vis à 1,36 Nm (12 po-lb).

Réglage du courant de fonctionnement







Configurez les commutateurs DIP pour régler le courant de fonctionnement.

IMPORTANT

N'utilisez que des conducteurs en cuivre de calibre 14 AWG à 6 AWG, comme indiqué dans le tableau.

REMARQUE

- Dans les illustrations ci-dessous, le blanc indique la position du commutateur. Vers le bas pour le désactiver (OFF) et vers le haut pour l'activer (ON).
- Les calibres habituels de conducteur se fondent sur la colonne de 90 °C du Code national de l'électricité.

Commutateur DIP						
Courant	Disjoncteur	Conducteurs	1	2	3	Conf.
6 A	7,5 A	14-12 AWG	OFF	OFF	OFF	
12 A	15 A	14-12 AWG	OFF	OFF	ON	
16 A	20 A	12-10 AWG	OFF	ON	OFF	
20 A	25 A	10 AWG	OFF	ON	ON	
24 A	30 A	10 AWG	ON	OFF	OFF	
32 A	40 A	8 AWG	ON	OFF	ON	
40 A	50 A	8 AWG	ON	ON	OFF	
48 A (par défaut)	60 A	6 AWG	ON	ON	ON	

Connexion des conducteurs

Consultez un électricien agréé afin de choisir un calibre de conducteur adapté au calibre du disjoncteur et à la consigne maximale du courant.

REMARQUE

Le Chargeur mural n'est pas compatible avec les conducteurs de calibre supérieur à 6 AWG.

1. Selon le type d'installation, passez les raccords de conduit ou de conducteur par le point d'entrée arrière (1) ou inférieur (2) dans le Chargeur mural. Assurez-vous que les raccords sont adaptés au type et au calibre du conducteur utilisé.

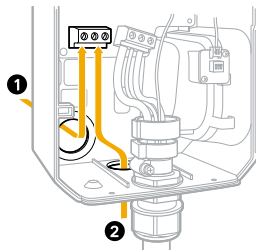

REMARQUE

Pour les installations murales extérieures, insérez à travers le point d'entrée inférieur uniquement.

2. Dénudez les extrémités des conducteurs 11 mm (0,4 po).
3. Insérez entièrement les conducteurs dans les bornes correspondantes (L1, mise à la terre, L2).

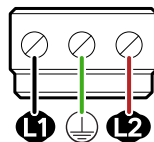

DANGER

Ne pas trop serrer les bornes.

4. Serrez chaque borne à 1,2 Nm (10,6 po-lb).
5. Effectuez un test de traction sur les fils d'entrée après les avoir attachés aux bornes. Réinstallez-les s'ils sont desserrés.
6. Mettez le courant au niveau du disjoncteur.
7. Utilisez un multimètre pour tester les tensions sur la borne d'entrée afin de confirmer que le Chargeur mural est alimenté.
8. Éteignez le chargeur mural à partir du disjoncteur avant d'installer la plaque frontale.

Installation de la plaque frontale



DANGER

Avant de connecter le câble réseau à la plaque frontale, vérifiez que l'alimentation est coupée au niveau du disjoncteur. La connexion du câble lorsque le chargeur est sous tension peut provoquer des blessures.



MISE EN GARDE

- Évitez tout contact direct des mains avec les composants de la carte réseau.
- Ne connectez pas le câble à la plaque frontale si le chargeur est sous tension. Cela peut endommager le circuit imprimé.

1. Positionnez la plaque frontale près de l'avant du Chargeur mural.
2. Connectez le câble du Chargeur mural à la carte réseau à l'intérieur de la plaque frontale.

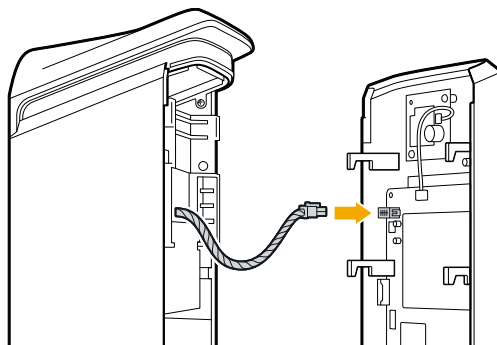

3. Faites glisser la plaque frontale vers le bas sur le Chargeur mural.

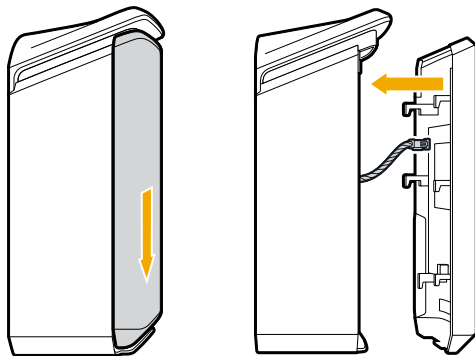

4. Insérez les deux vis Torx T20 de sécurité.

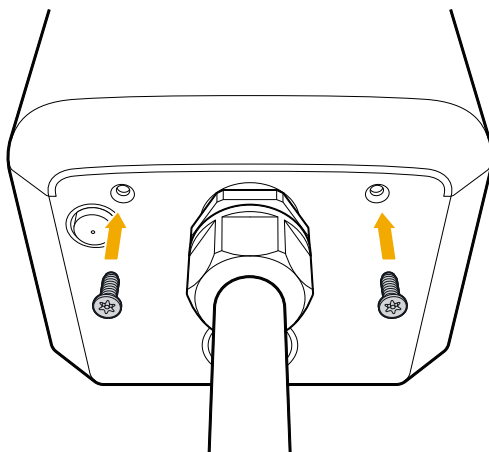

5. Serrez chaque vis de sécurité Torx T20 à 1,36 Nm (12 po-lb).

Fin de l'installation

Allumer le chargeur et confirmer qu'il est prêt

1. Mettez le courant au niveau du disjoncteur.
2. Après la séquence d'allumage, confirmez que le voyant central de la barre lumineuse du chargeur clignote en blanc pour indiquer qu'il est prêt à charger.

IMPORTANT

Une lumière rouge indique une erreur. Pour résoudre les problèmes, voir la section Dépannage (page 32).

Enroulement et rangement du câble

Enroulez lâchement le câble autour du Chargeur mural et rangez le coupleur dans la station d'accueil sur le côté.

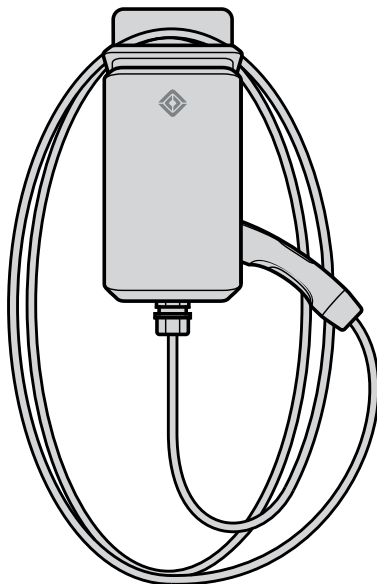

Connexion au Wi-Fi

Après avoir installé le chargeur mural, ajoutez-le à votre compte Rivian et connectez-le à votre réseau Wi-Fi local. Ainsi, l'état de recharge s'affichera et le Chargeur mural pourra :

- Recevoir des mises à jour automatiques du logiciel
- Communiquez des données utiles au dépannage directement au service à la clientèle de Rivian

Ce dont vous avez besoin

Pour connecter le chargeur mural au Wi-Fi, vous aurez besoin de :

- Téléphone mobile
- L'application Rivian téléchargée et installée depuis l'*App Store*[®] ou *Google Play*[®]
- Compte Rivian
- Réseau Wi-Fi stable de 2,4 GHz à portée du chargeur mural

REMARQUES

- Si le chargeur mural se trouve hors de la portée du signal Wi-Fi, repositionnez le modem ou le routeur Wi-Fi afin qu'il soit à la portée ou utilisez un prolongateur de portée.
- Le chargeur mural peut rencontrer des problèmes de connexion avec certains routeurs sans fil qui combinent les fréquences de 2,4 GHz et de 5 GHz. Vérifiez si les paramètres du routeur permettent la fréquence de 2,4 GHz. Si vous rencontrez un problème, communiquez avec Rivian (page 51).

Connexion au chargeur mural

1. Ouvrez l'application Rivian sur votre téléphone et activez la fonction Bluetooth.
2. Utilisez le nom d'utilisateur et le mot de passe de votre compte Rivian pour vous connecter.
3. Ouvrez le menu du compte et sélectionnez **Ajouter de l'équipement**.
4. Sélectionnez **Wall Charge** (chargeur mural).
5. Après avoir réinitialisé le disjoncteur du Chargeur mural (comme indiqué dans l'application), placez-vous près du Chargeur mural avec votre téléphone.
6. Lorsque l'application vous y invite, balayez l'écran vers le haut pour lancer le processus de jumelage. Cela peut prendre jusqu'à 2 minutes.

REMARQUE

La fonction Bluetooth sera désactivée au niveau du chargeur mural après une période d'inactivité (par exemple, si vous vous éloignez et que vous ne terminez pas le processus de jumelage lorsque l'application vous y invite).

7. Continuez à suivre les instructions pour terminer le jumelage et la connexion au WiFi.

Lorsque « Configuration terminée » s'affiche à l'écran, ceci indique que le Chargeur mural a été connecté avec succès au Wi-Fi et à votre compte Rivian.

REMARQUES

- Le chargeur mural ne peut être associé qu'à un seul compte Rivian.
- Si vous ne parvenez pas à vous connecter au réseau Wi-Fi ou si le nom de votre réseau n'apparaît pas dans la liste des réseaux disponibles, assurez-vous que le réseau émet sur une bande de 2,4 GHz.

Formulaire de clôture du travail

Pour l'installateur : Veuillez remplir ce formulaire pour les dossiers du client.

Date d'installation : _____

Numéro de permis : _____

Autorité compétente (AC) : _____

Informations et vérifications	À remplir par l'installateur	
Tension nominale de 208/240 volts aux bornes L1-L2 confirmée avec un multimètre	Oui <input type="checkbox"/>	Non <input type="checkbox"/>
Les bornes d'entrée ont été testées et le couple a été confirmé	Oui <input type="checkbox"/>	Non <input type="checkbox"/>
Chargeur mural la barre lumineuse centrale clignote en blanc après la mise sous tension	Oui <input type="checkbox"/>	Non <input type="checkbox"/>
Taille de la déconnexion de l'alimentation principale de la maison	_____ ampères	
Disjoncteur pour ce Chargeur mural (en ampères)	_____ ampères	
Interrupteurs DIP correspondant au disjoncteur	Oui <input type="checkbox"/>	Non <input type="checkbox"/>
Circuit de dérivation connecté (au panneau)	Principal _____	Sous-circuit _____
Longueur du circuit	_____ m (pi)	
Type de conducteur utilisé	Matériel : _____ CALIBRE AWG : _____	

États de la barre lumineuse

Couleur de la barre lumineuse	État	Ce que cela signifie
Blanc (lumière centrale seulement)	Clignotement	Prêt
Blanc	Clignotement	Initialisation
Blanc	Continu	Fin de la session de recharge
Vert	Clignotement	Recharge
Vert	Continu	Recharge terminée
Bleu	Continu	En attente de recharge
Bleu	Clignotement rapide	Communication Bluetooth
Bleu	Clignotement lent	Mise à jour logicielle en cours
Ambre	Continu	Ralentissement (voir Dépannage (page 32))
Rouge	Continu ou clignotant	Erreur (voir Dépannage (page 32))

Dépannage



DANGER

- Une installation incorrecte peut entraîner un choc électrique ou des blessures graves. Seul un électricien agréé peut effectuer cette installation conformément aux dispositions des codes et normes électriques nationaux.
- L'appareil ne contient aucune pièce réparable par l'utilisateur. Confiez la réparation à un personnel de service qualifié.
- Seul un électricien agréé doit effectuer les étapes marquées



ÉLECTRICIEN SEULEMENT.

Si le Chargeur mural ne fonctionne pas correctement et que la barre lumineuse du chargeur apparaît en rouge, utilisez le tableau suivant pour déterminer les états d'erreur et les solutions possibles.

Barre lumineuse rouge	Erreur	Solution possible
Rouge continu	Défaut du chargeur	<ol style="list-style-type: none"> 1. Débranchez le chargeur du véhicule. 2. Éteignez puis rallumez le chargeur mural à partir du disjoncteur. 3. Laissez le Chargeur mural démarrer. 4. Tentez de recharger le véhicule. <p style="text-align: center;"> ÉLECTRICIEN SEULEMENT</p> <ol style="list-style-type: none"> 1. Débranchez le chargeur du véhicule. 2. Éteignez le chargeur mural à partir du disjoncteur. 3. Retirez la plaque frontale du Chargeur mural (page 11). 4. Confirmez que la configuration du commutateur DIP correspond au disjoncteur installé. 5. Installez la plaque frontale, en vous assurant de reconnecter le câble à la carte réseau (page 23). 6. Mettez le courant au niveau du disjoncteur. 7. Laissez le Chargeur mural démarrer. 8. Tentez de recharger le véhicule.

Barre lumineuse rouge	Erreur	Solution possible
Ambre continu	Ralentissement de la recharge en raison de la température	<p>Si le problème persiste, communiquez avec Rivian (page 51).</p> <p> ÉLECTRICIEN SEULEMENT</p> <ol style="list-style-type: none"> 1. Débranchez le chargeur du véhicule. 2. Éteignez le chargeur mural à partir du disjoncteur. 3. Retirez la plaque frontale du Chargeur mural (page 11). 4. Assurez-vous que les câbles au bornier d'entrée sont serrés conformément aux spécifications et qu'il n'y a aucun raccordement lâche. 5. Vérifiez la connexion de L1, L2/N et du fil de mise à la terre entre le chargeur et le panneau électrique. Veillez à ce que le câble ait un chemin continu jusqu'au panneau principal. 6. Installez la plaque frontale, en vous assurant de reconnecter le câble à la carte réseau (page 23). 7. Mettez le courant au niveau du disjoncteur. 8. Laissez le Chargeur mural démarrer. 9. Tentez de recharger le véhicule.

Barre lumineuse rouge	Erreur	Solution possible
		Si le problème persiste, communiquez avec Rivian (page 51).
Rouge clignotant en continu	Problème avec le disjoncteur différentiel de fuite à la terre (DDFT)	<ol style="list-style-type: none"> 1. Débranchez le chargeur du véhicule. 2. Éteignez puis rallumez le chargeur mural à partir du disjoncteur. 3. Laissez le Chargeur mural démarrer. 4. Tentez de recharger le véhicule. <p>Si le problème persiste, communiquez avec Rivian (page 51).</p>

Barre lumineuse rouge	Erreur	Solution possible
Rouge clignotant en séquences de deux	Le chargeur ne détecte pas la connexion à la terre	<p data-bbox="561 244 953 300">  ÉLECTRICIEN SEULEMENT </p> <ol data-bbox="561 323 997 1145" style="list-style-type: none"> 1. Débranchez le chargeur du véhicule. 2. Éteignez le chargeur mural à partir du disjoncteur. 3. Retirez la plaque frontale du Chargeur mural (page 11). 4. Vérifiez la connexion du fil de mise à la terre entre le chargeur et le panneau électrique. Veillez à ce que le câble ait un chemin continu jusqu'au panneau principal. 5. Installez la plaque frontale, en vous assurant de reconnecter le câble à la carte réseau (page 23). 6. Mettez le courant au niveau du disjoncteur. 7. Laissez le Chargeur mural démarrer. 8. Tentez de recharger le véhicule. <p data-bbox="561 1198 997 1262">Si le problème persiste, communiquez avec Rivian (page 51).</p>

Barre lumineuse rouge	Erreur	Solution possible
Rouge clignotant en séquences de trois	Le chargeur détecte des températures excessivement élevées ou basses	<p>En cas de chargement à des températures ambiantes excessivement élevées ou basses, arrêtez le chargement jusqu'à ce que les températures se soient normalisées.</p> <p> ÉLECTRICIEN SEULEMENT</p> <ol style="list-style-type: none"> 1. Débranchez le chargeur du véhicule. 2. Éteignez le chargeur mural à partir du disjoncteur. 3. Retirez la plaque frontale du Chargeur mural (page 11). 4. Vérifiez les points de connexion des bornes et assurez-vous que le fil conducteur est correctement dimensionné. 5. Installez la plaque frontale, en vous assurant de reconnecter le câble à la carte réseau (page 23). 6. Mettez le courant au niveau du disjoncteur. 7. Laissez le Chargeur mural démarrer. 8. Tentez de recharger le véhicule. <p>Si le problème persiste, communiquez avec Rivian (page 51).</p>

Barre lumineuse rouge	Erreur	Solution possible
Rouge clignotant en séquences de quatre	Le chargeur reçoit une tension trop élevée ou trop basse	 ÉLECTRICIEN SEULEMENT <ol style="list-style-type: none"> 1. Débranchez le chargeur du véhicule. 2. Éteignez le chargeur mural à partir du disjoncteur. 3. Retirez la plaque frontale du Chargeur mural (page 11). 4. Utilisez un multimètre pour vérifier la tension d'alimentation aux bornes L1, L2 et de mise à la terre. Plages de tension acceptables : <ul style="list-style-type: none"> • Ligne 1 à la terre : 100 à 125 volts • Ligne 2 à la terre : 100 à 125 volts • Ligne 1 à ligne 2 : 200 à 250 volts 5. Installez la plaque frontale, en vous assurant de reconnecter le câble à la carte réseau (page 23). 6. Mettez le courant au niveau du disjoncteur. 7. Laissez le Chargeur mural démarrer. 8. Tentez de recharger le véhicule.

Barre lumineuse rouge	Erreur	Solution possible
Rouge clignotant en séquences de cinq	Le chargeur ne peut fournir le courant requis par le véhicule	<p>Si le problème persiste, communiquez avec Rivian (page 51).</p> <ol style="list-style-type: none"> 1. Débranchez le chargeur du véhicule. 2. Éteignez puis rallumez le chargeur mural à partir du disjoncteur. 3. Laissez le Chargeur mural démarrer. 4. Tentez de recharger le véhicule. <p>Si le problème persiste, communiquez avec Rivian (page 51).</p>
Rouge clignotant en séquences de six	Erreur de communication entre le chargeur et le véhicule	<ol style="list-style-type: none"> 1. Débranchez le chargeur du véhicule. 2. Éteignez puis rallumez le chargeur mural à partir du disjoncteur. 3. Laissez le Chargeur mural démarrer. 4. Tentez de recharger le véhicule. <p>Si le problème persiste, communiquez avec Rivian (page 51).</p>

Barre lumineuse rouge	Erreur	Solution possible
Rouge clignotant en séquences de sept	Le véhicule requiert une ventilation, impossible de le recharger	<ol style="list-style-type: none"> 1. Débranchez le chargeur du véhicule. 2. Éteignez puis rallumez le chargeur mural à partir du disjoncteur. 3. Laissez le Chargeur mural démarrer. 4. Tentez de recharger le véhicule. <p>Si le problème persiste, communiquez avec Rivian (page 51).</p>

Désinstaller le Chargeur mural



DANGER

- Une installation incorrecte du Chargeur mural peut entraîner un choc électrique ou des blessures graves. Seul un électricien certifié devrait effectuer cette installation conformément aux normes et aux codes nationaux de l'électricité.
- Coupez la source d'alimentation avant d'installer ou de réparer le Chargeur mural. Le non-respect de cette consigne peut causer des blessures ou endommager le Chargeur mural.

Si vous devez désinstaller le Chargeur mural, fournissez ces instructions à l'électricien.

1. Éteignez le chargeur mural à partir du disjoncteur.
2. Vérifiez l'absence de tension.
3. Retirez les deux vis de sécurité Torx T20 situées au bas du Chargeur mural.

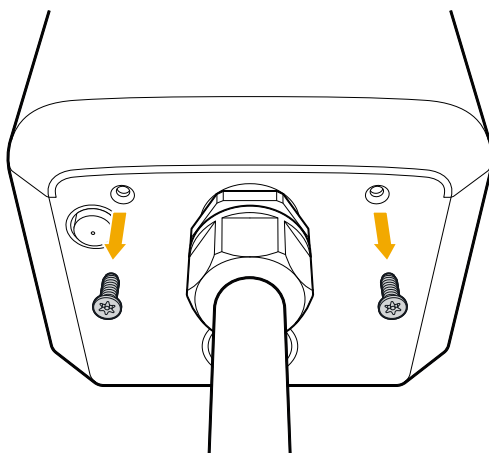

4. Poussez la plaque frontale vers le haut, puis retirez-la partiellement du chargeur. Un câble est fixé entre l'intérieur de la plaque frontale et le boîtier Chargeur mural.

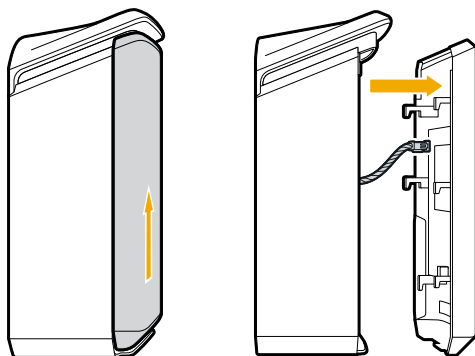

5. Appuyez sur la languette de verrouillage du connecteur du câble afin de libérer le câble de la carte réseau à l'intérieur de la plaque frontale. Retirez ensuite délicatement le câble de la carte réseau.

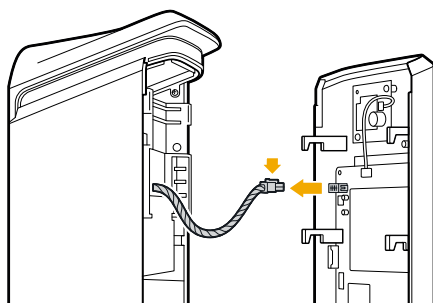

6. Retirez la plaque frontale.
7. Utilisez un voltmètre afin de confirmer l'absence de tension aux bornes avant de poursuivre.

8. Utilisez un tournevis à tête plate de 5,5 mm (7/32 po) afin de desserrer chacune des trois bornes (L1, mise à la terre et L2) et de retirer les conducteurs des bornes.

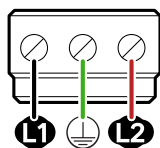

9. Retirez avec précaution le conduit et les raccords du Chargeur mural.
10. Retirez les deux vis qui fixent le Chargeur mural à la plaque de montage.

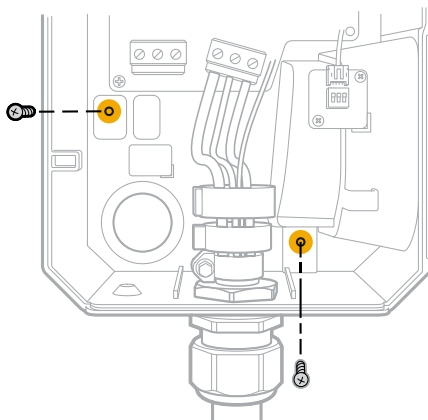

11. Soulevez le Chargeur mural hors de la plaque de montage.

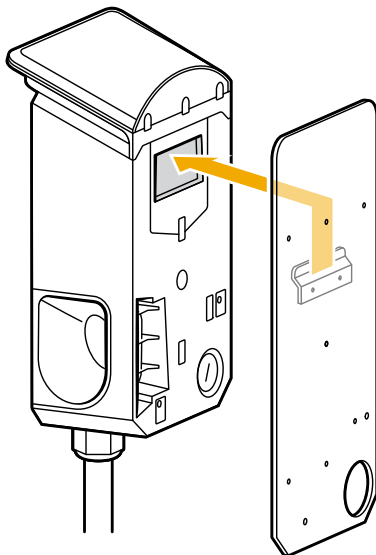

Spécifications

Spécification	Description
Tension	208/240 VCA (-20 % à +15 %), monophasé
Fréquence	60 Hz
Connecteur de recharge	NACS
Longueur du câble de recharge	7,3 m (24 pi)
Wi-Fi	IEEE 802.11 b/g/n
Bande réseau	2,4 GHz
Horloge en temps réel	Oui (7 jours)
Bluetooth	Prise en charge de Bluetooth 5.0
Protocole de données	OCPP 1.6
Précision des mesures	Intégré ± 1 %
Température de fonctionnement	-30 °C à +50 °C (-22 °F à +122 °F)
Température de rangement	-40 °C à +80 °C (-40 °F à +176 °F)
Type de câblage	Câblé
Calibres de conducteurs acceptables	Cuivre n° 14 au n° 6 AWG uniquement (n° 6 AWG requis pour un courant continu complet de 48 A)

Spécification	Description
Courant d'utilisation	6 A, 12 A, 16 A, 20 A, 24 A, 32 A, 40 A, 48 A (par défaut, maximum)
Disjoncteur différentiel de fuite à la terre (DDFT)	CCID 20 : la borne de recharge pour véhicules électriques interrompra la recharge si la fuite dépasse 20 mA
Performance IP	NEMA type 3R
Résistance aux chocs	IK8
Dimensions	Hauteur : 41,4 cm (16,3 po) Largeur : 18,5 cm (7,3 po) Profondeur : 14,7 cm (5,8 po)
Poids	6,4 kg (14,1 lb) y compris le câble de 7,3 m (24 pi)
Certifications du Canada	CSA C22.2 No. 280:22 CSA C22.2 No. 281.2-12 CSA C22.2 No. 0.8 contrôle Classe B ICES-003 Publication 7(2020), CAN/CSA-CISPR 32:17 ISED RSS-102 Publication 5 ISED RSS-247 Publication 2
Numéro de fichier UL	E520745
Numéro de produit	PT01314089



Informations supplémentaires pour le câblage du service électrique

Système à phase auxiliaire de 240 V

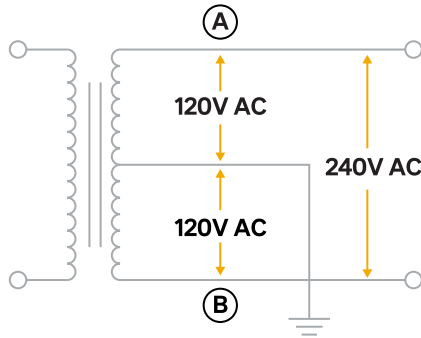

Installation triphasée en étoile de 208 V



DANGER

Le point central des trois phases (utilisé comme neutre) doit être mis à la terre à un point unique.

Dans une installation secondaire montée en étoile, utilisez deux des branches pour fournir une tension de 208 V au chargeur. Par exemple, L1 et L2, ou L1 et L3, ou L2 et L3. Les deux phases utilisées doivent mesurer chacune 120 V au point de mise à la terre.

REMARQUE

Un conducteur neutre n'est pas nécessaire pour installer le chargeur.

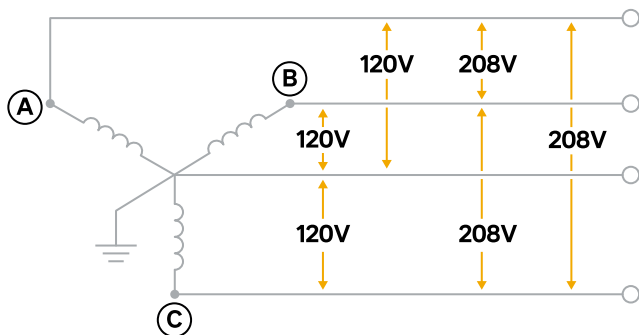

Installation triphasée en triangle de 240 V



DANGER

- La troisième branche (A dans l'illustration) du transformateur en triangle est de 208 V au neutre et est parfois appelée « branche haute ». Ne pas utiliser cette troisième branche.
- Ne pas utiliser une installation triphasée secondaire en triangle sans une prise centrale sur une branche. Elle n'offre aucun point neutre pour le raccordement requis à la terre.

Dans une installation en triangle, une branche doit disposer d'une prise centrale, et seules les deux phases de chaque côté de cette prise centrale peuvent être utilisées en toute sécurité. Les deux phases utilisées doivent mesurer chacune 120 V au point de mise à la terre.

REMARQUE

Le contact du chargeur se ferme uniquement lorsqu'il détecte la présence d'un fil mis à la terre connecté à un point neutre du secondaire du transformateur.

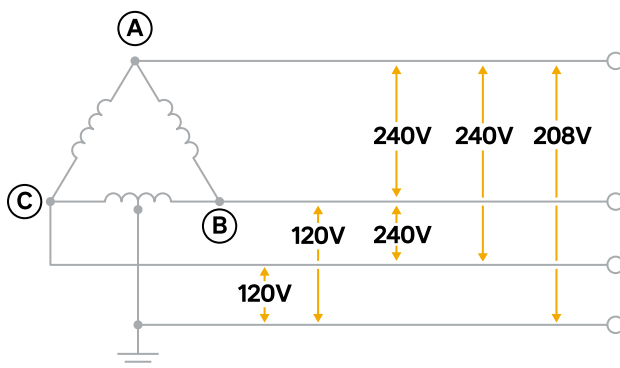

Déclaration d'Industrie Canada

Le présent appareil est conforme aux CNR d'ISED applicables aux appareils radio exempts de licence. L'exploitation est autorisée aux deux conditions suivantes: (1) le dispositif ne doit pas produire de brouillage préjudiciable, et (2) ce dispositif doit accepter tout brouillage reçu, y compris un brouillage susceptible de provoquer un fonctionnement indésirable.

Déclaration relative à l'exposition aux radiations

Cet équipement est conforme aux limites d'exposition aux rayonnements ISED établies pour un environnement non contrôlé. Cet équipement doit être installé et utilisé à plus de 20 cm (8 in) entre le radiateur et votre corps.

Service à la clientèle

Avez-vous encore besoin d'aide? Communiquez avec nous.

R I V I A N

Centre de relation client

(844) RIVIAN1 / (844) 748-4261
rivian.com/fr-CA/support/contact